

铸件尺寸公差(节选) 单位: mm		
基本尺寸		公差等级
大于	至	CT8
0	10	1
10	16	1.1
16	25	1.2
25	40	1.3
40	63	1.4
63	100	1.6
100	160	1.8
160	250	2
250	400	2.2

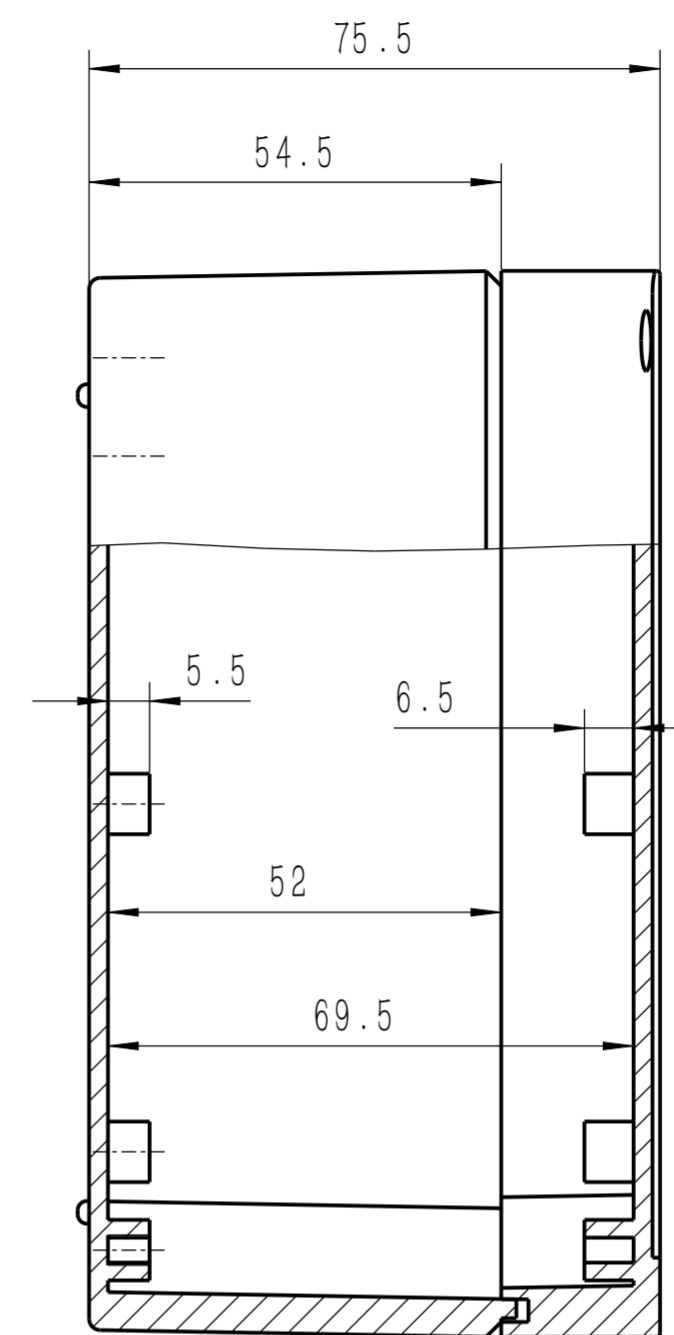

进出线布局

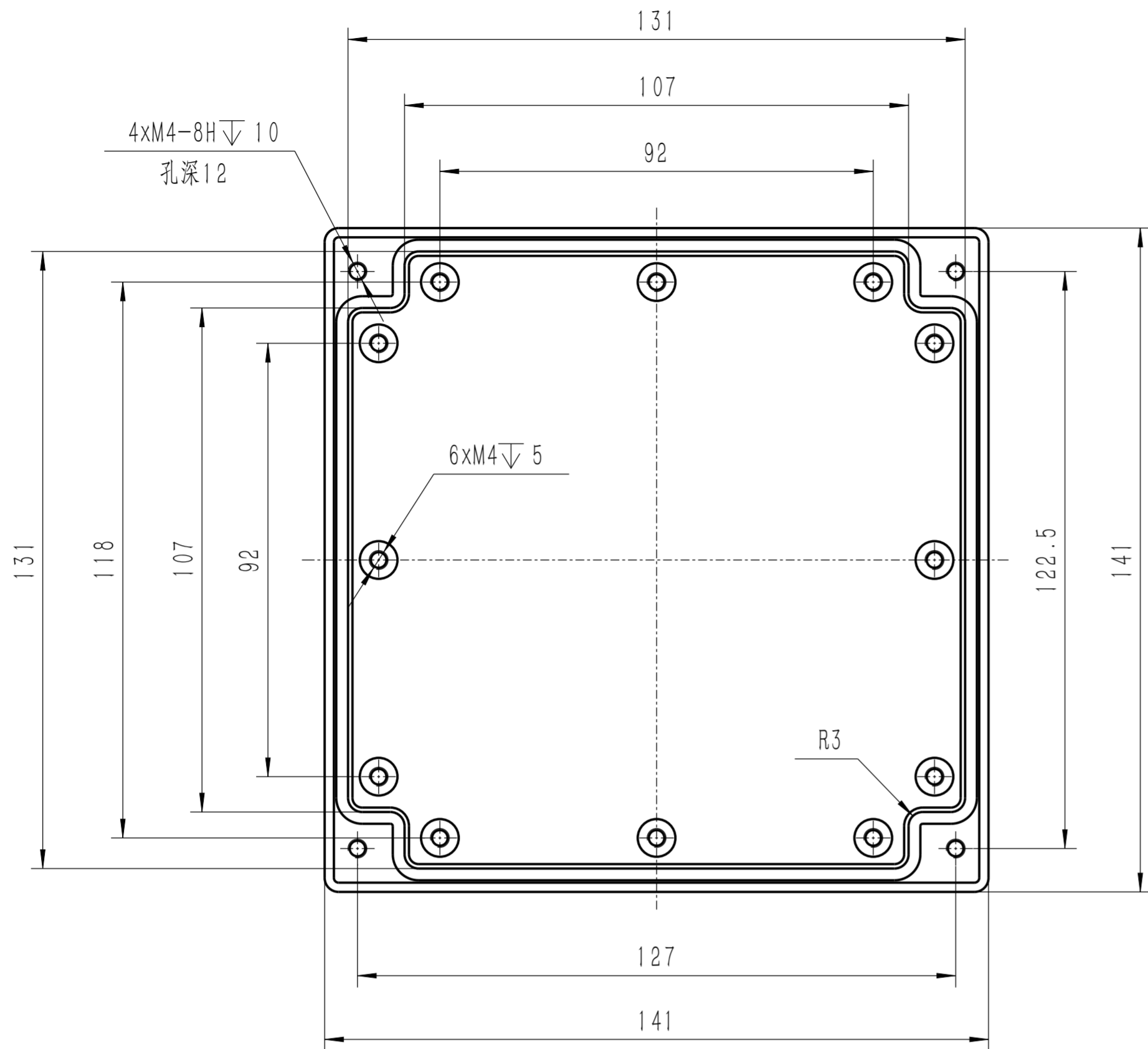
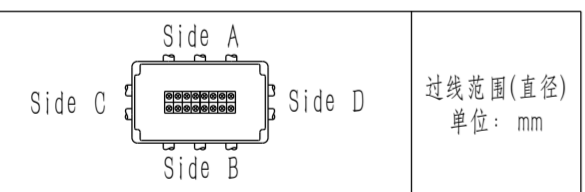

型号	侧	Side A-B	Side C-D	过线范围(直径) 单位: mm	
				下限	上限
PG7/M12	8(4x2)	4	3	3	6
PG9/M16	8(4x2)	4	4	4	8
PG11/M18	3	3	5	5	10
PG13.5/M20	3	3	6	6	11
PG16/M22	3	3	10	10	13
PG19/M24	2	2	12	12	15
PG21/M28	2	2	13	13	18
PG25/M30	2	/	16	16	21
PG29/M36	2	/	18	18	25

技术说明

- 1、图上所注尺寸仅供参考
- 2、实际产品经过多次迭代, 其尺寸结构可能稍有不同
- 3、密封条应均匀压入上盖防水槽, 首尾结合处不留缝隙
- 4、盒盖螺钉采用对角顺序安装并以交替渐进方式锁紧
- 5、未注公差参考GB/T 6414-1999

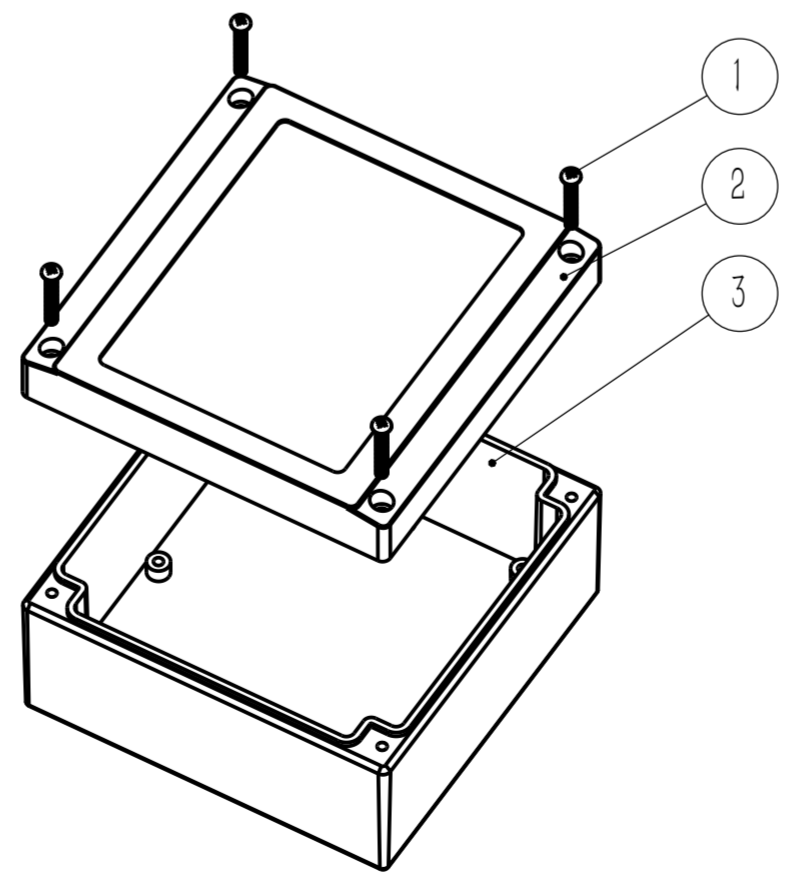

序号	代号	零件名称	数量	材料	单件质量(g)	总计质量(g)	备注
3	04017-01-01	箱体	1	ALSI12	603.0	603.0	表面喷塑
2	04017-02-01	盒盖	1	ALSI12	314.2	314.2	表面喷塑, 内嵌密封条
1	00-S-P-M4-25	十字槽盘头螺钉	4	Q235	2.4	9.4	螺钉 GB/T823-2016 M4x 25

标记	处数	分区	更改文件号	签名	年、月、日	阶段标记	重量(克)	比例
设计			标准化				709.7	1:2
审核								
工艺			批准					



铸铝电气盒

04.017A

视图:

第 1 张 共 1 张